

DONDOLO PORTOFINO

06609

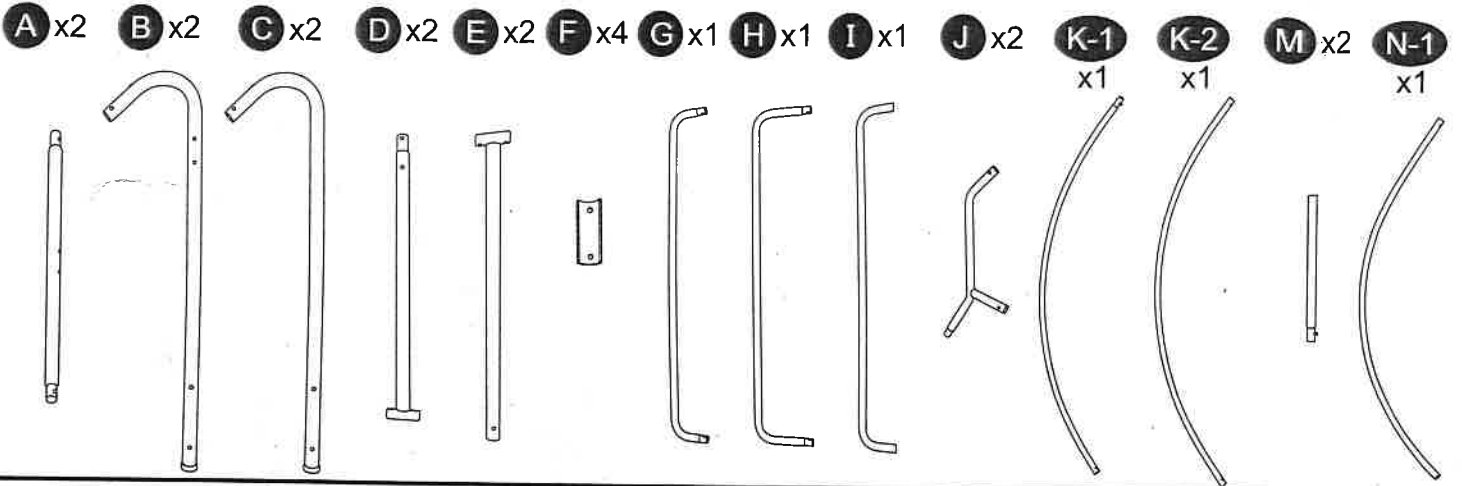

LISTA COMPONENTI



LISTA COMPONENTI

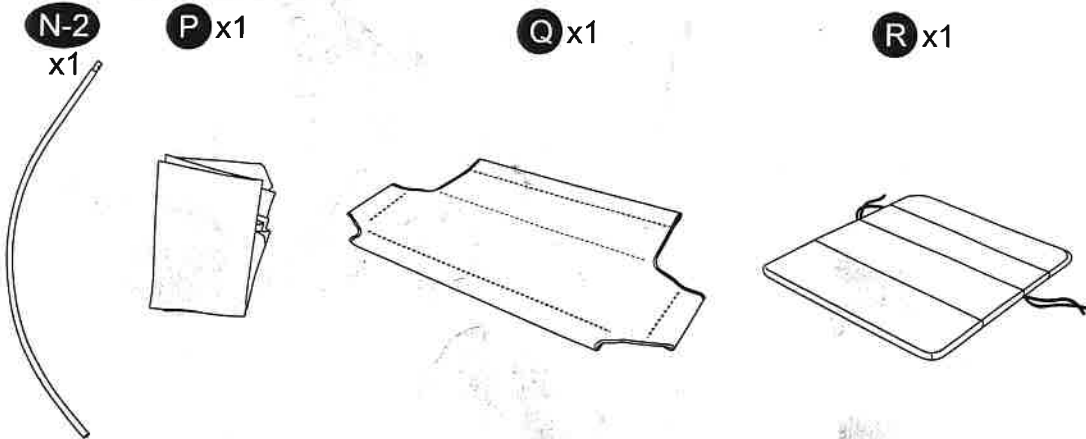

ACCESSORI

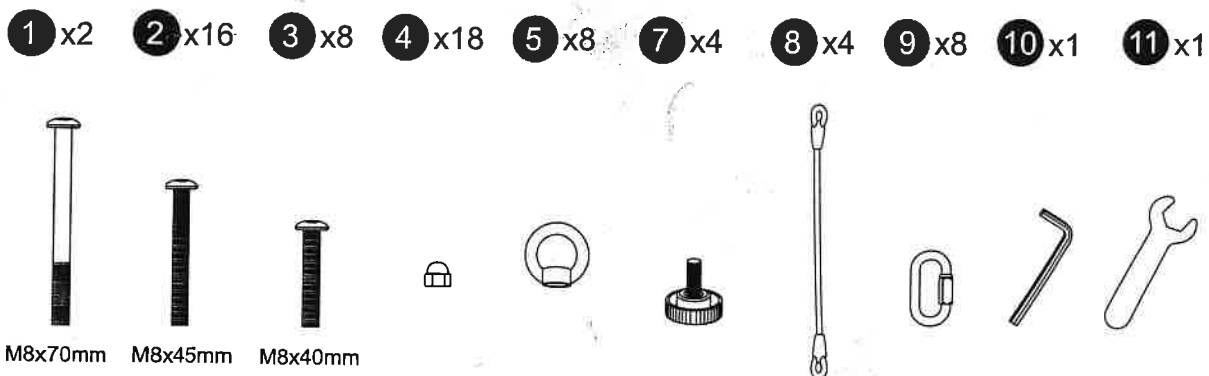

1.

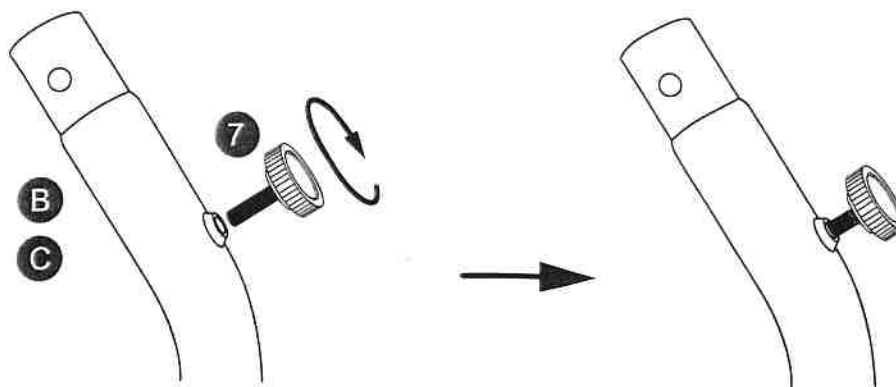

2.

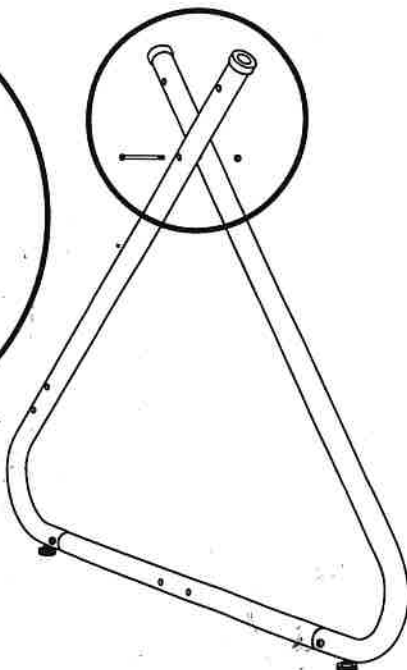
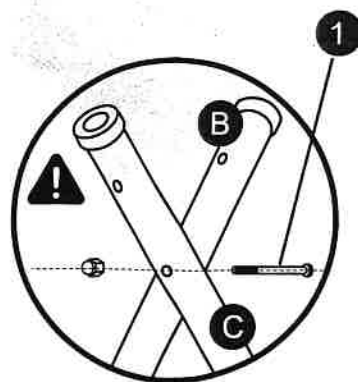
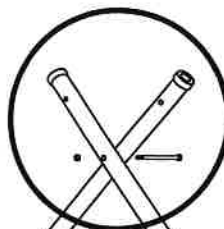
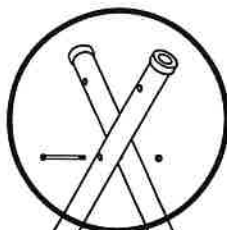
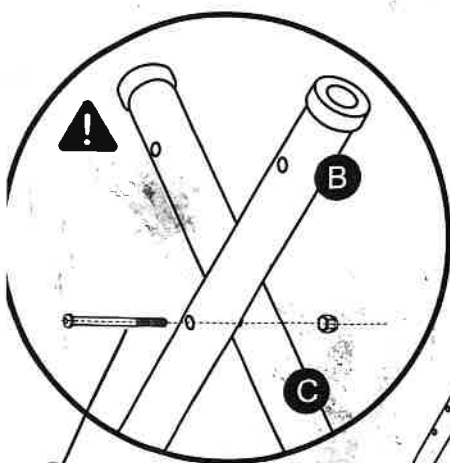
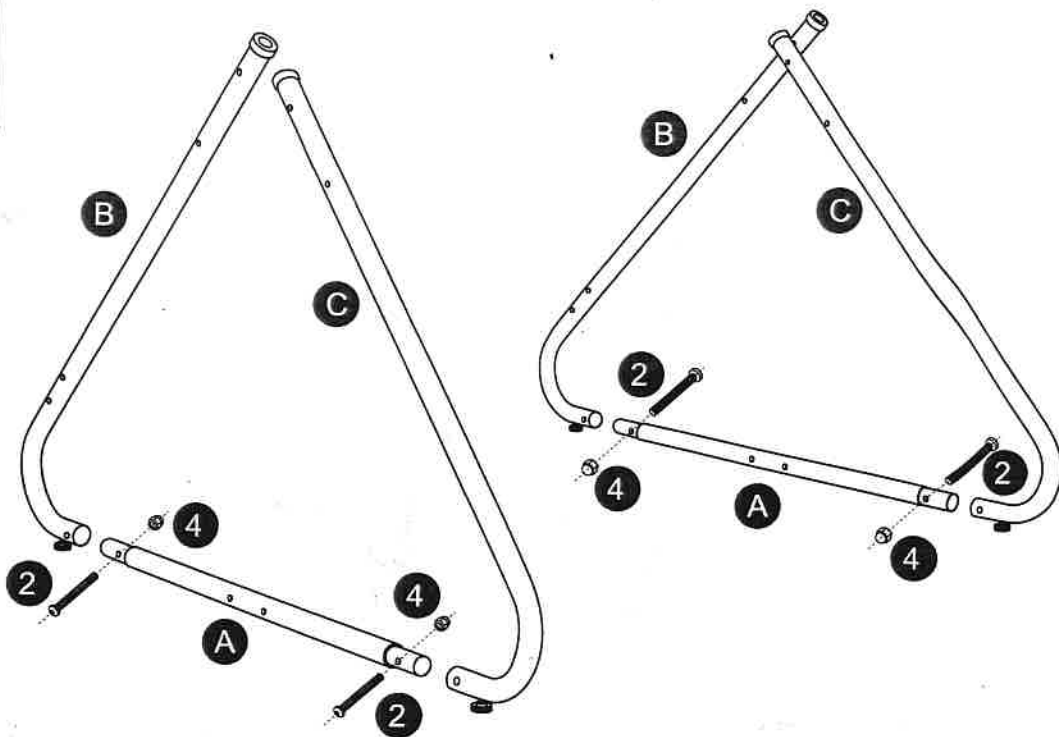



AVVERTENZE

PER LA TUA SICUREZZA

- Leggi le istruzioni di montaggio prima di utilizzare il prodotto se lo stesso è da assemblare.
- Durante il montaggio presta attenzione per evitare lesioni alle dita: indossa guanti protettivi e utilizza attrezzi adeguati.
- Assembla (ove previsto) correttamente il prodotto prima dell'uso.
- Utilizza il prodotto solo su superfici piane.
- Sovraccaricare il prodotto oltre il peso consentito (portata max indicata sul prodotto) può danneggiarlo e causare lesioni (anche gravi) alle persone.
- Presta attenzione mentre apri/chiedi il prodotto (se pieghevole) per evitare lesioni alle dita.
- Presta attenzione mentre ti siedi e/o ti corichi (se dotato di schienale reclinabile) per evitare di ribaltarti.
- Non saltare sul prodotto.
- Prima dell'uso, assicurati che i dispositivi di sicurezza (se presenti) siano in posizione di blocco.
- Posiziona il prodotto a distanza di sicurezza da altri oggetti o ostacoli.
- Non avvicinarsi a un dondolo in movimento ed evitare di giocare nei suoi pressi.
- Non infilare le mani e/o le dita negli elementi di giunzione per nessun motivo!
- Controlla regolarmente che tutte le parti e gli accessori di fissaggio siano ben serrati. Se necessario stringili nuovamente.
- Permettere l'uso del dondolo ai bambini solo sotto la supervisione di un adulto: movimenti inappropriati possono causare il capovolgimento del dondolo e danni anche gravi per l'utilizzatore.
- Non lasciare bambini sdraiati e/o seduti sul dondolo senza la supervisione di un adulto.

NON SIAMO RESPONSABILI PER DANNI CAUSATI DA UN USO IMPROPRIO DEL PRODOTTO.



WARNINGS

FOR YOUR SAFETY

- Read the assembly instructions before using the product if it has to be assembled.
- Pay attention during the assembly to avoid injury to the fingers: it's recommended to wear protective gloves and use appropriate tools.
- Make sure you have correctly assembled the product before using it.
- Use the product on flat surfaces only.
- Exceeding the maximum loading weight can damage the product itself and may cause personal injury (even serious).
- Take care while opening and closing down the product (if folding) to avoid injuries to fingers.
- Take care while you sit and/or lay down (if fitted with reclining backrest) to avoid tipping over.
- Do not jump on the product.
- Before use, be sure that the safety devices (if any) are in their lock position.
- Place the product at a safe distance from other objects or obstacles.
- Don't get close to a moving rocking chair and avoid playing near it.
- Never put your hands and/or fingers between the joints!
- Check regularly that all parts and fixing accessories

are tight. Tighten them again if necessary.

- Allow the use of the swing to children only under adult supervision: inappropriate movements can cause the swing overturning and even serious damage for the user.
- Do not leave children on the swing without adult supervision.

WE ARE NOT RESPONSIBLE FOR DAMAGES CAUSED BY IMPROPER USE OF THE PRODUCT.